



Caractéristiques



- Rideau d'air avec pompe à chaleur économie d'énergie : Jusqu'à 70% de réduction de coûts et d'émission de CO2 (mode chauffage).
- Construction du boîtier autoportant en plaque d'acier galvanisé , prêt à être installé en encastré dans un faux plafond.
- Grille d'entrée faite avec de l'aluminium profilé (sans entretien) et les buses de soufflage sont intégrées dans un seul cadre blanc de couleur RAL 9016. Les autres couleurs sont disponibles sur commande. Pré-filtre interne inclus.
- Palettes en aluminium anodisé avec profil aérodynamique., ajustable sur les deux directions.
- Ventilateurs à double entrées centrifuges entraînés par moteur à rotor externe et à faible niveau de bruit. Sélecteur à 5 vitesses. Modèles EC assemblés avec des ventilateurs efficaces à très basse consommation.
- Pré-filtre interne inclus.
- Panneau de contrôle Plug & Play CS-5DX-NE esclave DX avec sélecteur 5 vitesses, et 7m de câble téléphonique inclus.
- DX 1:1:  
Prêt à être connecté à l'unité de pompe à chaleur extérieure PANASONIC Inverter (R410A) avec valve d'expansion. Requière le KIT d'interface PANASONIC DX adapté au rideau d'air et commande programmable .
- DX VRF:  
Prêt à être connecté à l'unité de pompe à chaleur extérieure PANASONIC VRF (R410A) avec valve d'expansion. Requière le KIT d'interface PANASONIC VRF adapté au rideau d'air et commande programmable .

Spécifications

50Hz

| Pompe à chaleur - DX 1:1 |                            |                          |                          |  |
|--------------------------|----------------------------|--------------------------|--------------------------|--|
| Modèle                   | Débit d'air nominal (m³/h) | Unité d'extérieur 230Vx1 | Unité d'extérieur 400Vx3 | Hauteur d'installation recommandée (m) |
| RECM 1500 DX11-PA        | 2460                       | U-100PZH3E5              | U-100PZH3E8              | 2,5-3,8                                |
| RECM 1500 DX13-PA        | 2460                       | U-125PZH3E5              | U-125PZH3E8              | 2,5-3,8                                |
| RECM 2000 DX16-PA        | 3280                       | U-140PZH3E5              | U-140PZH3E8              | 2,5-3,8                                |
| RECM 2500 DX22-PA        | 4100                       | -                        | U-200PZH3E8              | 2,5-3,8                                |
| RECG 1000 DX10-PA        | 2190                       | U-100PZH3E5              | U-100PZH3E8              | 3-4,2                                  |
| RECG 1500 DX14S-PA       | 2920                       | U-125PZH3E5              | U-125PZH3E8              | 3-4,2                                  |
| RECG 1500 DX14E-PA       | 2920                       | U-140PZ3E5               | U-140PZ3E8               | 3-4,2                                  |
| RECG 2000 DX22-PA        | 4380                       | -                        | U-200PZH3E8              | 3-4,2                                  |
| RECG 2500 DX28-PA        | 5110                       | -                        | U-250PZH3E8              | 3-4,2                                  |

| Pompe à chaleur - VRF |                            |  |
|-----------------------|----------------------------|--|
| Modèle                | Débit d'air nominal (m³/h) | Hauteur d'installation recommandée (m) |
| RECM 1500 VRF12-PA    | 2460                       | 2,5-3,8                                |
| RECM 2000 VRF16-PA    | 3280                       | 2,5-3,8                                |
| RECM 2000 VRF19-PA    | 3280                       | 2,5-3,8                                |
| RECM 2500 VRF21-PA    | 4100                       | 2,5-3,8                                |
| RECM 2500 VRF24-PA    | 4100                       | 2,5-3,8                                |
| RECG 1000 VRF10-PA    | 2190                       | 3-4,2                                  |
| RECG 1500 VRF13-PA    | 2920                       | 3-4,2                                  |
| RECG 1500 VRF15-PA    | 2920                       | 3-4,2                                  |
| RECG 2000 VRF20-PA    | 4380                       | 3-4,2                                  |
| RECG 2000 VRF24-PA    | 4380                       | 3-4,2                                  |
| RECG 2500 VRF25-PA    | 5110                       | 3-4,2                                  |



| Pompe à chaleur - VRF |                               |   |
|-----------------------|-------------------------------|---|
| Modèle                | Débit d'air nominal<br>(m³/h) | Hauteur d'installation recommandée<br>(m) |
| RECG 2500 VRF29-PA    | 5110                          | 3-4,2                                     |

60Hz

| Pompe à chaleur - DX 1:1 |                               |                          |                          |   |
|--------------------------|-------------------------------|--------------------------|--------------------------|---|
| Modèle                   | Débit d'air nominal<br>(m³/h) | Unité d'extérieur 230Vx1 | Unité d'extérieur 400Vx3 | Hauteur d'installation recommandée<br>(m) |
| RECM 1500 DX11-PA        | 2460                          | U-100PZH3E5              | U-100PZH3E8              | 2,5-3,8                                   |
| RECM 1500 DX13-PA        | 2460                          | U-125PZH3E5              | U-125PZH3E8              | 2,5-3,8                                   |
| RECM 2000 DX16-PA        | 3280                          | U-140PZH3E5              | U-140PZH3E8              | 2,5-3,8                                   |
| RECM 2500 DX22-PA        | 4100                          | -                        | U-200PZH3E8              | 2,5-3,8                                   |
| RECG 1000 DX10-PA        | 2190                          | U-100PZH3E5              | U-100PZH3E8              | 3-4,2                                     |
| RECG 1500 DX14S-PA       | 2920                          | U-125PZH3E5              | U-125PZH3E8              | 3-4,2                                     |
| RECG 1500 DX14E-PA       | 2920                          | U-140PZ3E5               | U-140PZ3E8               | 3-4,2                                     |
| RECG 2000 DX22-PA        | 4380                          | -                        | U-200PZH3E8              | 3-4,2                                     |
| RECG 2500 DX28-PA        | 5110                          | -                        | U-250PZH3E8              | 3-4,2                                     |

| Pompe à chaleur - VRF |                               |   |
|-----------------------|-------------------------------|---|
| Modèle                | Débit d'air nominal<br>(m³/h) | Hauteur d'installation recommandée<br>(m) |
| RECM 1500 VRF12-PA    | 2460                          | 2,5-3,8                                   |
| RECM 2000 VRF16-PA    | 3280                          | 2,5-3,8                                   |
| RECM 2000 VRF19-PA    | 3280                          | 2,5-3,8                                   |
| RECM 2500 VRF21-PA    | 4100                          | 2,5-3,8                                   |
| RECM 2500 VRF24-PA    | 4100                          | 2,5-3,8                                   |
| RECG 1000 VRF10-PA    | 2190                          | 3-4,2                                     |
| RECG 1500 VRF13-PA    | 2920                          | 3-4,2                                     |
| RECG 1500 VRF15-PA    | 2920                          | 3-4,2                                     |
| RECG 2000 VRF20-PA    | 4380                          | 3-4,2                                     |
| RECG 2000 VRF24-PA    | 4380                          | 3-4,2                                     |
| RECG 2500 VRF25-PA    | 5110                          | 3-4,2                                     |
| RECG 2500 VRF29-PA    | 5110                          | 3-4,2                                     |



Dimensions

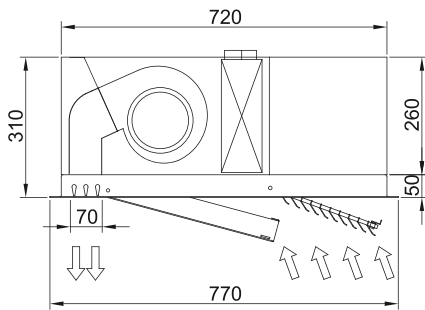

|                       | L    | L1   | A    | B    |
|-----------------------|------|------|------|------|
| Recessed Windbox 1000 | 1000 | 1050 | 920  | -    |
| Recessed Windbox 1500 | 1500 | 1550 | 1420 | 710  |
| Recessed Windbox 2000 | 2000 | 2050 | 1920 | 960  |
| Recessed Windbox 2500 | 2500 | 2550 | 2420 | 1210 |